

DL8410-5(Black), DL8410-5GD(Gold)

Metal Toddler Guardrail

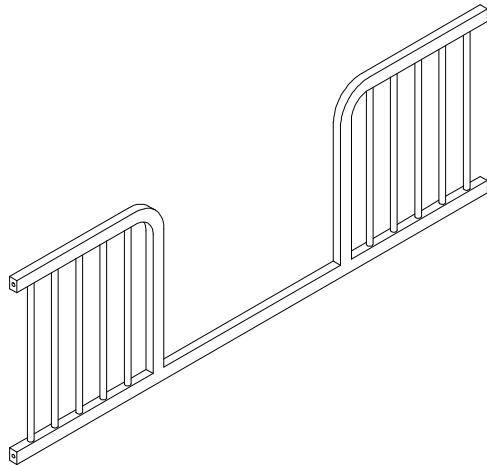

Thank you for purchasing from Dorel!

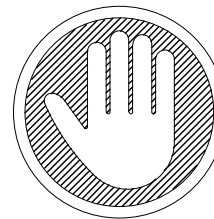

DO NOT RETURN TO THE STORE !



If parts are missing or damaged, we will gladly ship your replacement parts free of charge.

Visit www.dhpfurniture.com/eng/replacement-parts
or call Toll-Free **1-800-267-1739**

You can also chat with us at www.dhpfurniture.com

Date of Purchase

Lot Number (TAKEN FROM CARTON)

	<p>VISIT THE DHP HELP CENTER FOR ASSEMBLY VIDEOS AND MORE! helpcenter.dhpfurniture.com OR SCAN ME TO THERE ! </p>	
---	---	---



THIS INSTRUCTION BOOKLET CONTAINS IMPORTANT SAFETY INFORMATION. PLEASE READ AND KEEP FOR FUTURE REFERENCE.

Limited 1 year Warranty

Dorel warrants this product to be free from defects in material and workmanship and agrees to remedy any such defect. This warranty covers one year from the date of original purchase from authorized retailers. This is solely limited to the repair or replacement of defective parts and assembly labor is not included.

This warranty does not apply to any product which has been improperly assembled, subjected to misuse or abuse or which has been altered or repaired in any way. The warranty does not cover wearing, tearing, fading or splitting of the fabric (where applicable). Liability for consequential damages is excluded to the extent exclusion is permitted by law. This warranty gives you specific legal rights and you may also have other rights which vary from state to state or province to province.

To obtain warranty service, purchaser must present original bill of sale. Components repaired or replaced are warranted through the remainder of the original warranty period only. The defective components will be repaired or replaced without charge, subject to the terms and conditions described above.

Visit www.dhpfurniture.com to view the limited warranty valid in the U.S. and Canada.

Contact Us!

For help with assembly, identifying parts, product information or to order parts, please contact us:



www.dhpfurniture.com



cs@dhpfurniture.com

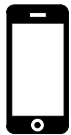

1-800-267-1739

Monday to Friday 9 am to 9 pm (Eastern Time)
Saturday 10 am to 6:30 pm (Eastern Time)
Sunday 11 am to 7 pm (Eastern Time)



DHP Consumer Services

12345 Albert Hudon, Suite 100,
Montreal, Quebec H1G 3L1

Read Before Beginning Assembly

- Work in a spacious area and near where the unit will be used, preferably on a carpet, or use a piece of the cardboard packaging to protect your floor and product.
- Make sure all parts are included. Most parts are labeled or stamped on the raw edge.
- Read each step carefully. It is very important that each step of the instructions is performed in the correct order. If these steps are not followed in sequence, assembly difficulties will occur.
- This product may contain small components. Please ensure that they are kept away from small children.
- This product is designed for home use and is not intended for commercial use.

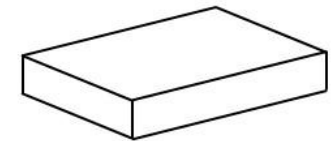
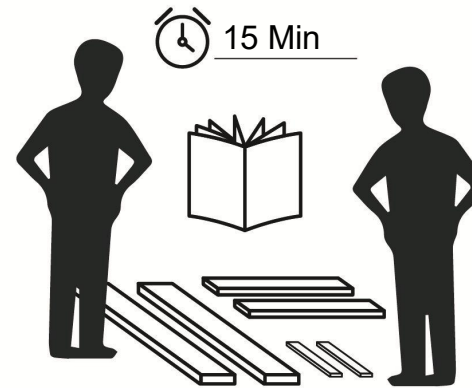

This product is shipped in
1 carton

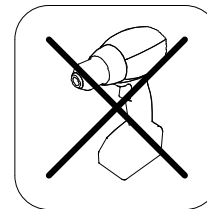

Do NOT use
powertools

WARNING

Toddler Bed

- **INFANTS HAVE DIED IN TODDLER BEDS FROM ENTRAPMENT.** Openings in and between bed parts can entrap head and neck of a small child.
- **NEVER** use bed with children younger than 15 months or over 50 lbs.
- ALWAYS follow assembly instructions.
- **STRANGULATION HAZARD.** NEVER place bed near windows where cords from blinds or drapes may strangle a child. NEVER suspend strings over bed.
- **NEVER** place items with a string, cord, or ribbon, such as hood strings or pacifier cords, around a child's neck. These items may catch on bed parts.

CAUTION

- **ENTRAPMENT HAZARD.** To avoid dangerous gaps, any mattress used in this bed shall be a full-size crib mattress at least 51-58 in. (1310 mm) in length, 27-1/4 in. (690 mm) in width, and a max thickness of 6 in. (150 mm).
- Prohibit jumping and horseplay on this bed.

PARTS

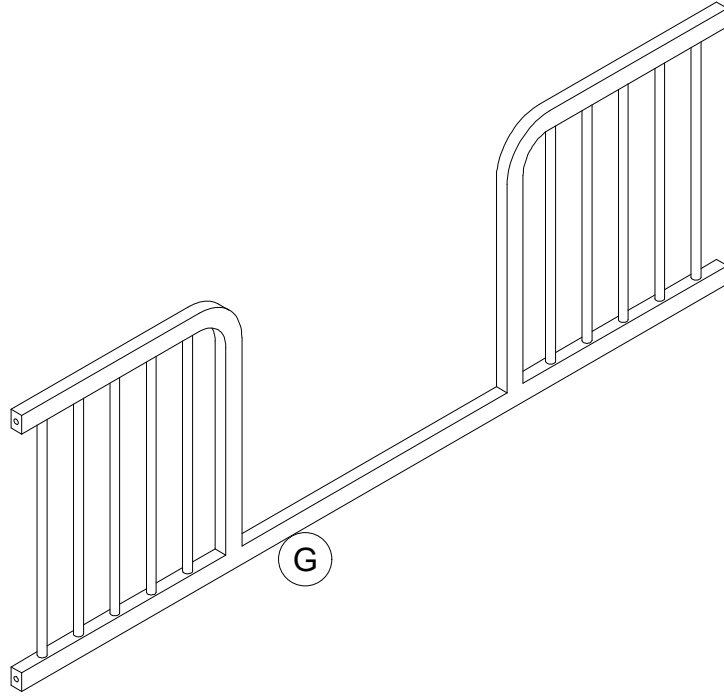

PARTS LIST

G

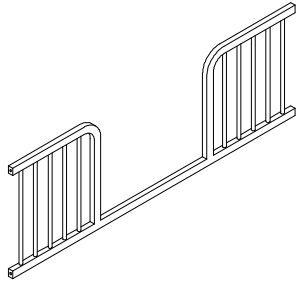



Guard Rail
X 1

PART NUMBERS		
PART LABELS	DL8410-5(Black)	DL8410-5GD(Gold)
G	T503700	T503710

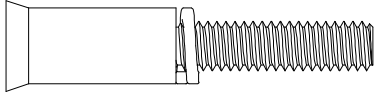

⚠ Each part has a unique part number. Please reference the appropriate part number when contacting customer service for replacement parts.

⚠ Before throwing any packaging, please verify all contents and make sure you have received all the parts listed above!

HARDWARE LIST

<p>2</p> 	<p>9</p> 		
<p>1/4" X 1 29/32" X 4</p>	<p>4mm X2</p>		

Hardware Pack

DL8410-5(Black)	 HP#: TDL8410-5-00
DL8410-5GD(Gold)	 HP#: TDL8410-5GD-00



Please do not completely tighten all the hardware, until the entire assembly is complete, unless otherwise indicated in the step-by-step instructions.



The screw(s), bolt(s) to be used at each step are shown in actual size in the lower right corner of the page.

⚠ Stop using Crib and convert to Toddler bed when child begins to climb out or reaches the height of 35 in. (89cm).

Step 1

To convert your crib into a toddler bed, remove bolts ②, ⑤, ⑦ as illustrated.

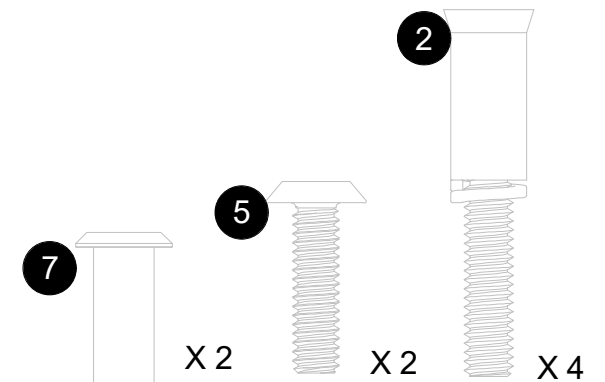
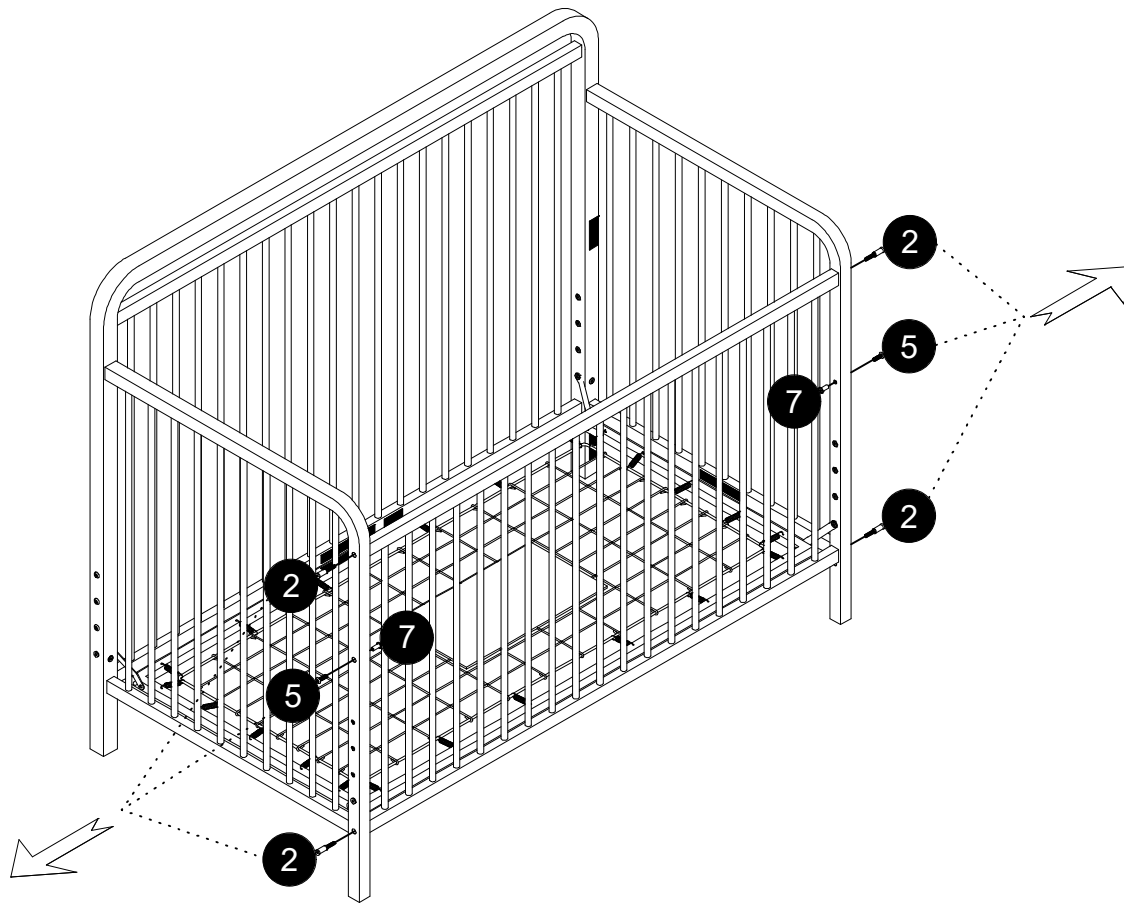

! For safety reasons, mattress support **E** **MUST** be at lowest position.

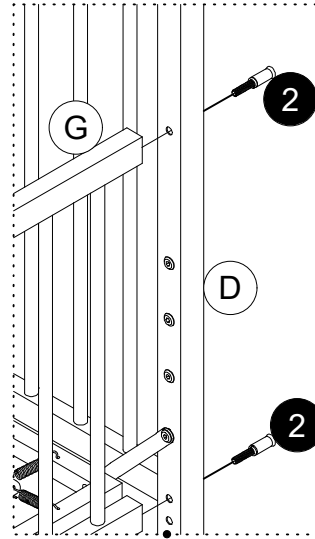
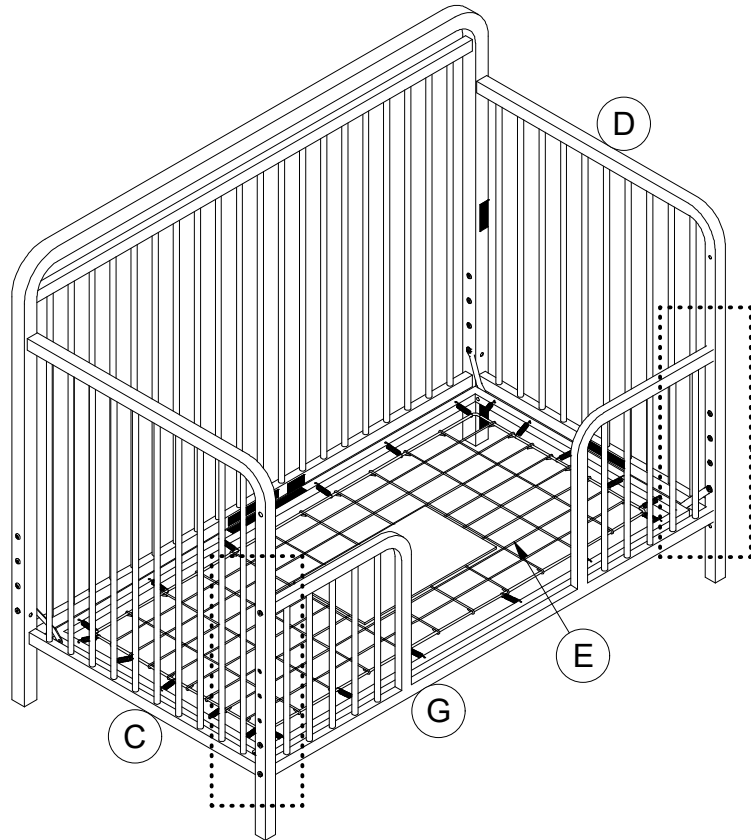

Step 2

Attach **G** to **C** and **D** with **2**.

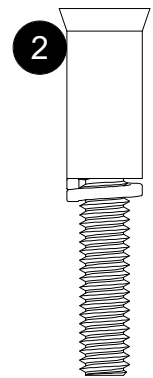

X 4

CAUTION

Please make sure all bolts are securely tightened. Failure to do so may result in collapse of unit, property damage or injury.

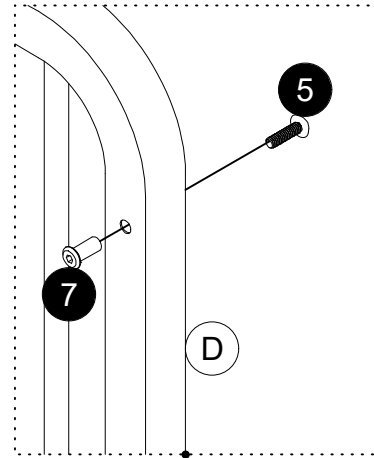

Step 3

Screw 5, 7 which removed from step 1 to C and D as illustrated and then tighten completely.

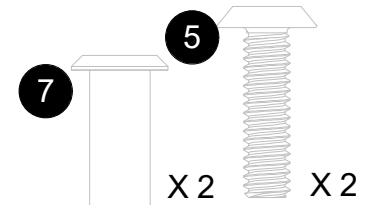
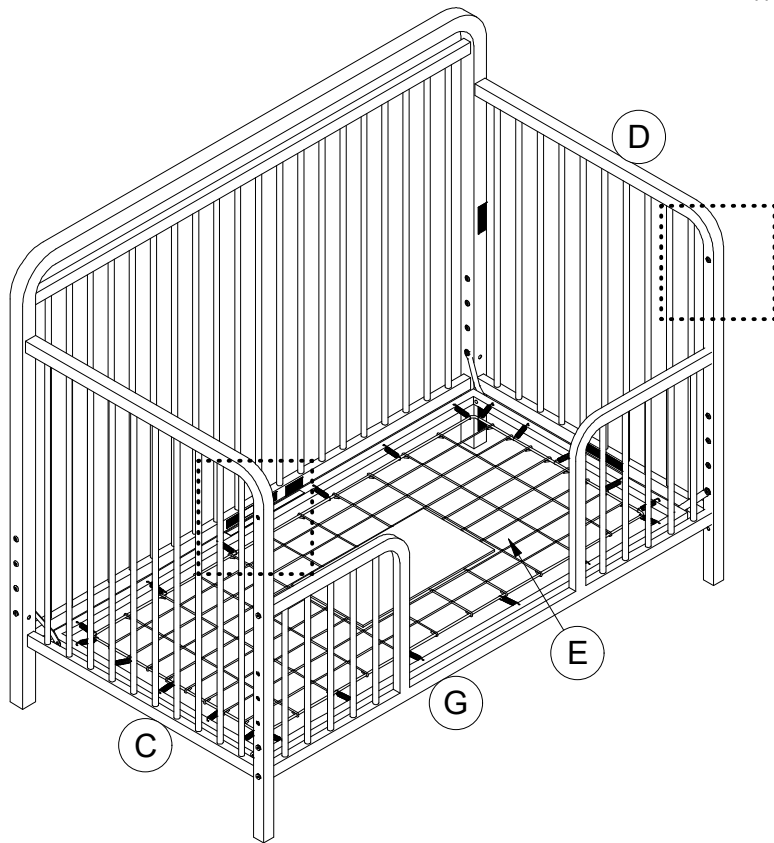

⚠ CAUTION: This unit is intended for use only with the products and/or maximum weights indicated. Use with other products and/or products heavier than the maximum weights indicated may result in instability or cause possible injury.



⚠ Any mattress used in this toddler bed must be at least 27-1/4 inches by 51-5/8 inches (69cm by 131cm) with a thickness not exceeding 6 inches (15cm).

⚠ The Toddler Bed is not intend for children under 15 months of age or over 50 pounds (22.7kgs).

Helpful Hints

- Move your new furniture carefully, with two people lifting and carrying the unit to its new location.
- Your furniture can be disassembled and reassembled to move.
- Some parts have been pre-assembled for this item. They are illustrated on this page and available for replacement.
- Clean the product with a soft damp cloth. **DO NOT** use harsh chemicals or abrasive cleaners.
- Check bolts and nuts periodically and tighten if necessary.

WARNING

- Do not use risers under this bed.

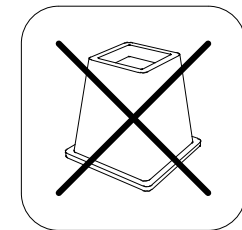

That's it ! You've finished assembling your **toddler bed!**

DL8410-5(Negro), DL8410-5GD(Oro)

Baranda para cama de infante de metal

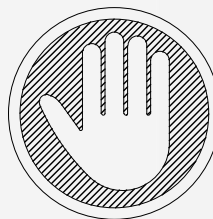

¡NO LO REGRESE A LA TIENDA!

Si le faltan piezas o las que se incluyen están dañadas, con mucho gusto le enviaremos sus piezas de reemplazo sin cargo extra.

Visite www.dhpfurniture.com/spa/replacement-parts o llame gratis al **1-800-267-1739**

Fecha de compra

Número de lote

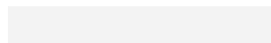
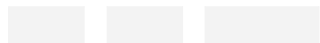

¡Gracias por tu compra Dorel!

Información sobre la garantía

Dorel garantiza que este producto está libre de defectos de material y mano de obra y se compromete a remediar cualquier defecto de este tipo. Esta garantía cubre 1 año a partir de la fecha de compra original. Esta garantía es válida solamente con presentación de una prueba de compra. Esto se limita a la reparación o reemplazo de componentes defectuosos del mueble y no se incluye ningún trabajo de ensamblaje.

Esta garantía no se aplica a ningún producto que haya sido mal ensamblado, sujeto a mal uso o abuso, o que haya sido alterado o reparado de cualquier manera. Cualquier uso, rotura o pérdida de color de la tela no están incluidos en esta garantía (donde corresponda). Esta garantía le da derechos legales específicas y usted puede también tener otros derechos que varían de estado a estado o de provincia a provincia.

Para obtener el servicio de garantía, debe presentar la factura original de su compra. Los componentes reparados o reemplazados están garantizados durante el periodo original de la garantía. Las partes defectuosas serán reparadas o reemplazadas sin cargo extra y sujetas a los términos y condiciones descritos anteriormente. Visite www.dhpfurniture.com para ver la garantía limitada válida en E.U. y Canadá.

Precauciones

- Este producto está diseñado para uso doméstico y no para uso comercial.
- **ADVERTENCIA PARA NIÑOS PEQUEÑOS** - Este producto contiene componentes pequeños. Por favor asegúrese de que las piezas estén fuera del alcance de los niños.
- No utilice herramientas eléctricas para ensamblar su mueble. Este tipo de herramientas pueden rasgar o dañar las partes.



ESTE INSTRUCTIVO CONTIENE INFORMACION **IMPORTANTE** DE SEGURIDAD. POR FAVOR LEA Y GUARDE PARA SU REFERENCIA FUTURA.

Lea antes de comenzar a ensamblar

- Llame a nuestro número gratuito si necesita asistencia.
- Trabaje en un área espaciosa y cerca de donde su producto será utilizado, preferiblemente sobre una alfombra o utilice el cartón del empaque para proteger su piso y su producto.
- **El número de personas recomendadas para el montaje de este producto es:** (sin embargo es recomendable contar con ayuda adicional).
- **Tiempo estimado de ensamble es: Horas.**
- Asegúrese de que todas las partes están incluidas. La mayoría de las partes están etiquetadas o selladas en los bordes.
- Lea cada paso cuidadosamente. Es muy importante que cada paso de las instrucciones sea realizado en el orden correcto. Si estos pasos no se siguen en secuencia, pueden ocurrir dificultades durante el ensamblado.

¡Contáctenos!

Para solicitar ayuda con el ensamblaje, identificación de partes, información del producto o simplemente ordenar otras partes, diríjase a:

- Chatea con nosotros : www.dhpfurniture.com
- cs@dhpfurniture.com
- 1-800-267-1739
- Lunes - Viernes / **9 am - 9 pm** (hora del este)
- Sábado / **10 am - 6:30 pm** (hora del este)
- Domingo / **11 am - 7 pm** (hora del este)
- DHP Servicios al Cliente
12345 Albert Hudon, Suite 100, Montreal, Quebec, Canada, H1G 3L1

Partes

Piezas de reemplazo, visite www.dhpfurniture.com/spa/replacement-parts

IMPORTANTE: La lista de números de piezas que aparece a continuación es exclusiva de su producto. Por favor, manténgalo a mano cuando solicite piezas de repuesto.



 *Todo se incluye en caja(s) grande(s)!*

 *Antes de deshacerse de las cajas de cartón, asegúrese de que estén vacías. También confirme que ha recibido todos los componentes necesarios para el ensamblaje al compararlos con la tabla de piezas indicadas en la sección en inglés.*

NÚMERO DE PIEZAS			
ETIQUETAS DE PIEZAS	DESCRIPCIÓN	DL8410-5 (Negro)	DL8410-5GD (Oro)
G	Barandilla	T503700	T503710

Paquete de componentes

Paquete #:

DL8410-5(Negro)	 TDL8410-5-00
DL8410-5GD(Oro)	 TDL8410-5GD-00

 **Nota:** Por favor no apriete completamente los pernos hasta que el ensamblaje sea completado, a menos de que se indique específicamente en cada paso de las instrucciones.

 Los tornillo(s), perno(s) que se utilizan en cada paso se muestran en tamaño real en la esquina inferior derecha de cada página.

PRECAUCIÓN

Cama para niños pequeños

- **HAY BEBÉS QUE HAN MUERTO EN CAMAS INFANTILES PORQUE QUEDARON ATRAPADOS**

Las aberturas que existen adentro y entre las piezas de la cama, pueden atrapar la cabeza y el cuello de un bebé. Nunca utilice la cama con los niños menores de 15 meses. Siempre siga las instrucciones de montaje.

El peso máximo para esta cama no puede exceder las 50 libras (23.5 kilos).

- **RIESGO DE ESTRANGULACIÓN**

NUNCA coloque la cama cerca de ventanas donde haya cordones de cortinas o persianas que puedan estrangular al niño.

NUNCA debe haber cuerdas colgando encima de la cama.

NUNCA cuelgue del cuello del niño objetos con cuerdas, cordones o cintas tales como las cuerdas de capuchas o chupetes. Estos objetos pueden quedar atrapados entre las piezas de la cama.

- **RIESGO DE ATRAPAMIENTO**

Para evitar que queden espacios peligrosos cualquier colchón que se utilice debe ser de tamaño de cuna grande por lo menos **51-5/8** pulgadas (**131 cm**) de largo, **27-1/4** pulgadas (**69 cm**) de ancho y 6 pulgadas (**15 cm**) de grosor.

Prohibir saltos y juegos bruscos en esta cama.

Instrucciones

Ensamblaje de la Cuna

Paso 1

Para transformar su cama de bebé en una cama para niños pequeños, desatornille los ②, ⑤, ⑦.

Paso 2

Atornille G a C y D con ②.

Nota: Por razones de seguridad, el soporte del colchón **DEBE** estar en la posición más baja.

Paso 3

Atornille los ⑤, ⑦ a C y D como se muestra en la ilustración y luego apriete completamente.

PRECAUCIÓN: Asegúrese de que todos los pernos estén apretados correctamente, de lo contrario, podría causar el colapso de sus muebles, dañar su propiedad o causar lesiones.

Precaución: Deje de usar la cuna y conviértala en una Cama para Niños Pequeños cuando el niño pueda pararse o llegue a 35" (89 cm) de altura.

⚠ PRECAUCIÓN: Esta unidad está diseñada para ser utilizada únicamente con los productos y/o pesos máximos indicados. Su uso con otros productos y/o productos más pesados que los pesos máximos indicados puede provocar inestabilidad o causar lesiones.

⚠ TODO COLCHÓN UTILIZADO EN ESTA CU NA DEBE SER DE POR LO MEN OS 27-1/4 PULGADAS POR 51-5/8 PULGADAS (69CM POR 131CM) CON UN ESPESOR NO MAS DE 6 PULGADAS (15CM).

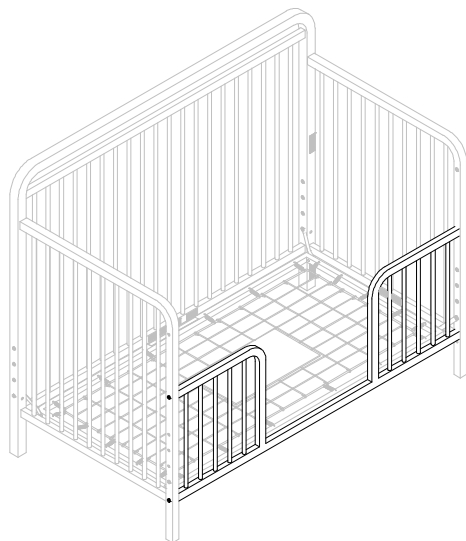

⚠ La CAMA DE DÍA no está prevista para niños menores de 15 meses o de más de 50 libras (22.7kgs) de peso.

Consejos útiles

- Mueva sus muebles nuevos con cuidado, se requiere de dos personas para levantar y trasladar su producto a su nueva ubicación.
- Sus muebles se pueden desmontar y volver a ensamblar en caso de mudanza.
- Algunas partes han sido pre-ensambladas en este producto. Se encuentran ilustradas en esta página y disponibles para reemplazo.
- Limpie el producto con un paño suave. NO utilice productos químicos o abrasivos de limpieza.
- Revise los pernos y tuercas periódicamente y apriete si es necesario.

PRECAUCIÓN

- No utilice elevadores para cama con este producto

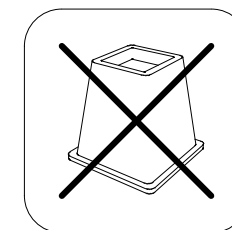

¡Listo! Acaba de armar su Cama para Niños Pequeños!

DL8410-5(Noir), DL8410-5GD(Or)

Barrière pour lit d'enfant en métal

Date d'achat

Numéro de lot

■■■■ ■■■■ ■■■■ ■■■■ ■■■■ ■■■■ ■■■■ ■■■■ ■■■■ ■■■■

Merci d'avoir acheté un produit Dorel !

Informations sur la garantie

Dorel garantit que ce produit est exempt de tout vice de matériaux et de fabrication et s'engage à remédier à un tel défaut. Cette garantie est valable un an à compter de la date d'achat initiale. Elle se limite uniquement à la réparation ou au remplacement des pièces défectueuses. La main-d'oeuvre nécessaire à l'assemblage n'est pas incluse.

Cette garantie ne s'applique pas aux produits qui ont été mal assemblés, qui ont été soumis à une utilisation abusive ou qui ont subi des modifications ou des réparations. La garantie ne couvre pas l'usure, les déchirures ou la décoloration du tissu (le cas échéant). La responsabilité pour les dommages indirects est exclue quand l'exclusion est autorisée par la loi. Cette garantie vous confère des droits spécifiques légaux. Il se peut que vous bénéficiiez de droits additionnels car ceux-ci peuvent varier selon l'État ou la province.

Pour bénéficier du service de garantie, l'acheteur doit présenter la facture originale. Les composants réparés ou remplacés sont garantis jusqu'à la fin de la période de la garantie initiale uniquement. Les composants défectueux seront réparés ou remplacés sans frais, sous réserve des conditions décrites ci-dessus. Visitez www.dhpfurniture.com pour visionner la garantie limitée valide aux États-Unis et au Canada.

Précautions

- Ce produit est conçu pour un usage domestique et n'est pas destiné à des fins commerciales.
- **AVERTISSEMENT CONCERNANT LES JEUNES ENFANTS:** Ce produit contient des petits composants. S'il vous plaît assurez-vous qu'ils soient gardés loin d'eux.
- Ne pas utiliser d'outils électriques pour assembler votre mobilier. Ce type d'outils risque d'endommager les pièces.

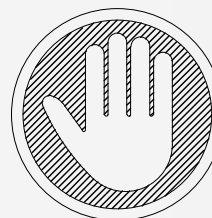

NE PAS RETOURNER CE PRODUIT AU MAGASIN !

Si une pièce est manquante ou endommagée, nous vous expédierons avec plaisir vos pièces de remplacement gratuitement.

Visitez www.dhpfurniture.com/fre/replacement-parts ou appelez au **1-800-267-1739**



CE FEUILLET CONTIENT DES INFORMATIONS DE SÉCURITÉ **IMPORTANTES**. S'IL VOUS PLAÎT LIRE ET CONSERVER POUR RÉFÉRENCE ULTÉRIEURE.

Avant de commencer l'assemblage

- Si vous avez besoin d'aide, appelez notre service à la clientèle sans frais.
- Travaillez dans un endroit spacieux et près du lieu où l'unité sera utilisée, préférablement sur un tapis, ou sur un morceau de l'emballage, afin de protéger le plancher et le produit.
- **Nombre de personnes recommandées pour l'assemblage :** (cependant il est toujours préférable d'être assisté par une personne supplémentaire).
- **Temps d'assemblage estimé : heures.**
- Assurez-vous d'avoir bien reçu toutes les pièces. La plupart de celles-ci sont étiquetées ou estampées sur leur côté non fini.
- Lire attentivement chaque étape avant de débiter. Il est très important que chaque étape de montage soit exécutée dans le bon ordre, sinon vous risquez d'éprouver de la difficulté à assembler votre meuble.

Contactez-nous!

Besoin d'aide pour assembler, identifier des pièces, vous informer sur le produit, ou pour commander des pièces? Contactez-nous:

- Clavardez avec nous : www.dhpfurniture.com
- cs@dhpfurniture.com
- 1-800-267-1739
Lundi - Vendredi / **9 am - 9 pm** (Heure de l'Est)
Samedi / **10 am - 6:30 pm** (Heure de l'Est)
Dimanche / **11 am - 7 pm** (Heure de l'Est)
- DHP Service à la Clientèle
12345 Albert Hudon, Suite 100, Montréal, Québec, Canada, H1G 3L1

Pièces

Pour des pièces de rechange, visitez www.dhpfurniture.com/fre/replacement-parts

IMPORTANT: La liste des références ci-dessous est propre à votre produit. Veuillez l'avoir sous la main lorsque vous appelez pour des pièces de rechange.



 *Tout dans grande(s) boîte(s)!*

 *Avant de jeter les boîtes en carton, assurez-vous qu'elles soient vides. Vérifiez que vous avez reçu tous les composants nécessaires à l'assemblage en les comparant avec le tableau des pièces (illustrations disponibles dans la section en anglais).*

LISTE DES PIÈCES			
ÉTIQUETTE DES PIÈCES	DESCRIPTION	DL8410-5 (Noir)	DL8410-5GD (Or)
G	Garde-Corps	T503700	T503710

Quincaillerie

de paquet :

DL8410-5 (Noir)	 TDL8410-5-00
DL8410-5GD (Or)	 TDL8410-5GD-00

 **Remarque:** Sauf indication contraire dans les instructions, ne pas resserrer complètement les vis et les boulons, jusqu'à ce que l'assemblage soit terminé.

 Les vis et boulons utilisés durant chaque étape sont illustrés en taille réelle au coin inférieur droit de la page.

AVERTISSEMENT

Lit pour petit enfant

- **DES BÉBÉS SONT MORTS DANS DES LITS D'ENFANTS EN RESTANT COINCÉS**

Les ouvertures dans et entre les parties du lit peuvent coincer la tête et le cou d'un petit enfant. NE JAMAIS utiliser le lit avec des enfants âgés de moins de 15 mois. TOUJOURS suivre les instructions d'assemblage.

Le poids maximal pour ce lit ne peut pas excéder 22.7 kg (50 lb).

- **DANGER D'ÉTRANGLEMENT**

NE JAMAIS placer le lit près des fenêtres où les cordons des stores ou des rideaux peuvent étrangler un enfant. NE JAMAIS suspendre de cordons au-dessus du lit.

NE JAMAIS placer d'articles avec des ficelles, cordons ou rubans, comme des cordons de capuchon, ou des cordons de sucette, autour du cou d'un enfant. Ces articles peuvent rester coincés dans les parties du lit.

- **DANGER DE COINCEMENT**

Pour éviter les écarts dangereux, tout matelas utilisé dans ce lit doit être un matelas de bassinet normal mesurant au moins 1310 mm (51-5/8 po) de longueur, 690 mm (27-1/4 po) de largeur et une épaisseur maximale de 150 mm (6 po).

Interdisez les sauts et les jeux de chevaux sur le lit.

Instructions

Assemblage du Lit de Bébé

Étape 1

Pour transformer votre Lit de Bébé en Lit pour Petits Enfants, dévissez les ❷,

❸, ❹ tel qu'illustré.

Étape 2

Visser **G** à **C** et **D** avec ❷.

Note : Pour des raisons de sécurité, le support de matelas **DOIT** être à la position la plus basse.

Étape

Visser ❸, ❹ à **C** et **D** puis serrez complètement.

MISE EN GARDE : Assurez-vous que tous les boulons soient bien serrés, sinon cela pourrait causer l'effondrement de votre meuble, endommager vos biens ou provoquer des blessures.

Attention : Arrêtez d'utiliser le lit de bébé et convertissez-vous en lit pour Petits Enfants lorsque l'enfant commencera à grimper ou quand il aura atteint la hauteur de 35 po (89 cm).

⚠ ATTENTION: Cette unité est destinée à être utilisée uniquement avec les produits et/ou les poids maximum indiqués. L'utilisation avec d'autres produits et/ou des produits plus lourds que les poids maximum indiqués peut entraîner une instabilité ou causer des blessures.

⚠ TOUT MATELAS UTILISÉ DANS CE LIT DE BÉBÉ DOIT MESURER AU MOINS 27-1/4 PO PAR 51-5/8 PO (69CM BY 131CM) AVEC UNE ÉPAISSEUR NE DÉPASSANT PAS 6 PO (15CM).



⚠ Le LIT POUR PETITS ENFANTS n'est pas conçu pour des enfants âgés moins de 15 mois ou pesant plus de 50 livres (22.7kg).

Ça y est! Vous avez terminé d'assembler votre Lit pour **Petits Enfants!**

Conseils Utiles

- Déplacez votre nouveau mobilier avec soin, nous recommandons soulever et transporter le mobilier vers son nouvel emplacement à deux.
- Votre mobilier peut être démonté et ré-assemblé pour faciliter les déménagements.
- Nettoyez le produit avec un chiffon doux. NE PAS utiliser de produits chimiques ou abrasifs.
- Certaines pièces ont été pré-assemblées. Elles sont illustrées sur cette page et elles sont disponibles pour un remplacement.
- Vérifiez régulièrement les boulons et les écrous et resserrez-les si nécessaire.

AVERTISSEMENT

- Ne pas utiliser de rehausseur de lit sous ce produit.

